

VERMEIREN

Jazz S50

INSTRUKCJA OBSŁUGI





Instrukcje dla wyspecjalizowanego sprzedawcy

Niniejsza instrukcja obsługi jest nieodłączną częścią produktu i musi być dołączona do każdego sprzedawanego produktu.

Wersja: F, 2016-09

Wszelkie prawa zastrzeżone, łącznie z tłumaczeniem.

Żadna część niniejszej instrukcji nie może być powielana w jakiegokolwiek formie (drukowanej, fotokopii, mikrofilmu ani innej) bez pisemnej zgody wydawcy, nie może być również przetwarzana, kopiowana ani rozprowadzana za pomocą systemów elektronicznych.

© Vermeiren GROUP 2016

Spis treści

Wstęp	2
1 Opis produktu	3
1.1 Przeznaczenie	3
1.2 Parametry techniczne	4
1.3 Elementy składowe	5
1.4 Akcesoria.....	5
1.5 Objasnienie symboli	5
1.6 Zasady bezpieczenstwa	5
2 Sposób użycia	6
2.1 Przenoszenie wózka inwalidzkiego.....	6
2.2 Montaż kół tylnich (jeśli jest dostępny)	7
2.3 Rozkładanie wózka inwalidzkiego.....	7
2.4 Montaż i demontaż podnóżków	7
2.5 Obsługa hamulców	7
2.6 Montaż i demontaż podłokietników	8
2.7 Wsiadanie i zsiadanie z wózka inwalidzkiego	9
2.8 Prawidłowa pozycja na wózku inwalidzkim	9
2.9 Jazda na wózku inwalidzkim.....	9
2.10 Poruszanie się po powierzchniach pochyłych.....	10
2.11 Pokonywanie progów lub krawężników	10
2.12 Składanie wózka inwalidzkiego	12
2.13 Zdejmowanie kół tylnich (jeśli jest dostępny)	12
2.14 Transport wsamochodzie.....	13
3 Montaż i regulacja	13
3.1 Narzędzia.....	13
3.2 Sposób dostawy	13
3.3 Regulacja podnóżków	14
3.4 Regulacja hamulców	14
3.5 Wymiana opon.....	15
4 Konserwacja	16

Wstęp

Przede wszystkim pragniemy Państwu podziękować za zaufanie, jakim nas Państwo obdarzyli, dokonując wyboru jednego z naszych wózków inwalidzkich.

Wózki inwalidzkie Vermeiren są konstruowane na podstawie wieloletnich badań i doświadczenia. W procesie projektowania szczególną uwagę poświęcono łatwości użycia i solidności.

Na szacowaną żywotność wózka inwalidzkiego olbrzymi wpływ ma konserwacja oraz pielęgnacja wózka.

Niniejsza instrukcja pomoże Państwu zapoznać się z obsługą wózka.

Postępowanie zgodnie z instrukcją użytkownika oraz instrukcją konserwacji stanowi zasadniczy warunek gwarancji.

Niniejsza instrukcja obsługi odzwierciedla aktualny stan produktu. Firma Vermeiren zastrzega sobie jednak prawo do wprowadzenia zmian bez obowiązku dostosowania lub wymiany wcześniej dostarczonych modeli.

W razie jakichkolwiek pytań prosimy kontaktować się ze sprzedawcą.

1 Opis produktu

1.1 Przeznaczenie

Wózek inwalidzki jest przeznaczony dla osób o ograniczonej zdolności lub braku zdolności chodzenia.

Wózek inwalidzki jest zaprojektowany do transportu jednej osoby.

Wózek przeznaczony jest do użycia wewnątrz jak i na zewnątrz budynków.

Użytkownik może napędzać wózek samodzielnie lub może być popychany przez opiekuna.

Wiele rodzajów mocowań i akcesoriów, a także modułowa konstrukcja, umożliwiają pełne użytkowanie wózka przez osoby dotknięte niepełnosprawnością z powodu:

- paraliżu;
- utraty kończyn (amputacji nóg);
- uszkodzenia lub deformacji kończyn;
- sztywnych lub uszkodzonych stawów;
- niewydolności serca i słabego krążenia krwi;
- zaburzeń równowagi;
- kacheksji (ubytków masy mięśniowej);
- oraz przez osoby starsze.

W celu dostosowania produktu do indywidualnych wymagań, czynniki takie jak:

- rozmiary i masa ciała (maks. 130 kg);
- stan fizyczny i psychiczny;
- warunki mieszkaniowe;
- otoczenie;

muszą zostać wzięte pod uwagę.

Z wózka inwalidzkiego należy korzystać wyłącznie na powierzchniach, na których wszystkie cztery koła dotykają podłoża oraz kontakt jest wystarczający, aby odpowiednio napędzać koła.

Należy przeciwić pokonywanie przeszkód (np. krawężników) oraz korzystanie z wózka na nierównych powierzchniach (kostkach brukowych itp.), pochyłościach i zakrętach.

Wózka nie należy wykorzystywać w roli drabiny, nie służy on również do transportu ciężkich lub gorących przedmiotów.

Podczas użytkowania na matach, dywanach lub luźnych przykryciach podłogowych może dojść do uszkodzenia powierzchni wykładzinowej.

Należy korzystać wyłącznie z akcesoriów zatwierdzonych przez firmę Vermeiren.

Producent nie ponosi odpowiedzialności za uszkodzenia spowodowane brakiem lub nieodpowiednim serwisowaniem bądź będące skutkiem nieprzestrzegania zaleceń zawartych w niniejszej instrukcji obsługi.

Postępowanie zgodnie z instrukcją użytkownika oraz instrukcją konserwacji stanowi zasadniczy warunek gwarancji.

Osoby niedowidzące mogą skontaktować się ze sprzedawcą w celu uzyskania instrukcji użytkowania.

1.2 Parametry techniczne

Parametry techniczne podane poniżej opisują wózek inwalidzki w konfiguracji standardowej. Jeśli użytkownik korzysta z innych podnóżków/podłokietników lub innych akcesoriów, wartości będą się różnić.

Producent	Vermeiren						
Adres	Vermeirenplein 1/15, B-2920 Kalmthout						
Typ	Ręczny wózek inwalidzki						
Model	Jazz S50						
Maksymalna waga użytkownika	130 kg						
	Opis	Min.			Maks.		
Długość całkowita z podnóżkiem	1120 mm						
Szerokość użytkowa siedziska	390 mm	420 mm	440 mm	460 mm	480 mm	500 mm	
Szerokość całkowita (zależy od szerokości siedziska)	565 mm	595 mm	615 mm	635 mm	655 mm	675 mm	
Długość po złożeniu	825 mm						
Szerokość po złożeniu	290 mm						
Wysokość po złożeniu	935 mm						
Waga całkowita	16,60 kg						
Waga najcięższej części	8,05 kg						
Waga części, które mogą być demontowane lub usunięte	Podnóżki: 1,80 kg; Oparcia na dłonie: 1,80 kg; Koła napędowe (tylne): 4,95 kg						
Stabilność statyczna z górki	15°						
Stabilność statyczna pod górkę	10°						
Stabilność statyczna w poprzek	15°						
Zdolność do wspięcia na przeszkodę	60 mm						
Luka siedziska	30 mm						
Głębokość użytkowa siedziska	450 mm						
Wysokość przedniej krawędzi siedziska	500 mm						
Pochylenie siedziska	5°						
Wysokość oparcia	420 mm						
Kąt nachylenia oparcia	0°						
Odległość siedziska od podnóżka	370 mm			440 mm			
Kąt pomiędzy siedziskiem a podnóżkiem	7°						
Odległość siedziska od podłokietnika	220 mm						
Przednia pozycja podłokietnika	310 mm						
Średnica obręczy	535 mm						
Pozycja osi w poziomie (odchył)	10 mm						
Minimalny promień skrętu	1820 mm						
Średnica kół tylnych	24"						
Ciśnienie w oponach, koła tylne (napędowe)	Maksymalnie 3,5 bara						
Średnica kół skrętnych	200 mm						
Ciśnienie w oponach, koła skrętne	Maksymalnie 2,5 bara						
Temperatura przechowywania i użytkowania	+ 5 °C			+ 41 °C			
Wilgotność powietrza do przechowywania i użytkowania	30%			70%			
Producent zastrzega sobie prawo do wprowadzania zmian parametrów technicznych. Tolerancja pomiarów ± 15 mm /1,5 kg / °							

Tabela 1: Parametry techniczne Jazz S50

Wózek inwalidzki spełnia wymogi następujących norm:

ISO 7176-8: Wymogi i metody testowania sił działających w bezruchu, przy uderzeniu oraz zmęczenia materiału.

ISO 7176-16: Odporność części pokrytych tapicerką na zapłon.

1.3 Elementy składowe

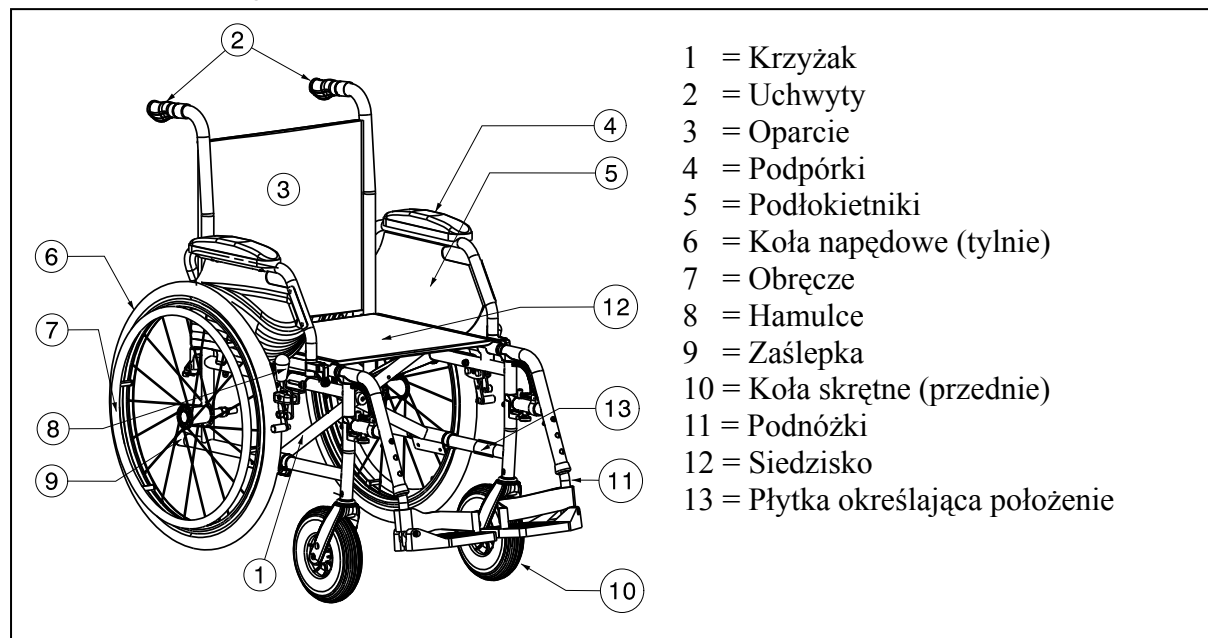

1.4 Akcesoria

Dla modeli Jazz S50 dostępne są następujące akcesoria:

- Koła jezdne (B86)
- Podłokietniki (B05)

W przypadku pytań na temat innych akcesoriów prosimy o kontakt ze specjalistą ds. sprzedaży. Z chęcią udzieli wszelkich wyjaśnień.

1.5 Objaśnienie symboli



Waga maksymalna



Użycie wewnątrz i na zewnątrz budynków



Maks. bezpieczne nachylenie



CE deklaracja



Oznaczenie typu



Nie nadaje się do użytku jako fotel w pojeździe silnikowym

1.6 Zasady bezpieczeństwa

- ⚠ By zapobiec urazom i/lub uszkodzeniom wózka należy upewnić się, że żadne przedmioty i/lub części ciała nie utknęły w szprychach kół jezdnych.
- ⚠ Hamulce postojowe powinny być zaciągnięte przed wsiadaniem i zsiadaniem z wózka.

- ⚠ W czasie wsiadania i zsiadania z wózka nie wolno stawać na płytach pod stopy. Wcześniej należy je złożyć lub całkowicie odsunąć na bok podnóżki.
- ⚠ Należy sprawdzić, jakie skutki będzie miało przesunięcie środka ciężkości na zachowanie wózka np. na przechylenie w dół lub w górę, na pochyłość boczną lub w czasie pokonywania przeszkód. Prosimy o uzyskanie pomocy od waszego dealera.
- ⚠ Przy chęci podniesienia przedmiotu (leżącego przed wózkiem, z boku lub z tyłu wózka), nie powinno przechylać się zbyt daleko by uniknąć przewrócenia na skutek przesunięcia środka ciężkości.
- ⚠ Przejeżdżając przez drzwi, łuki itd. należy upewnić się czy mamy po obu stronach wystarczającą ilość miejsca, dzięki czemu unikniemy przytrzaśnięcia dłoni lub rąk jak również uszkodzenia wózka.
- ⚠ Unikać niekontrolowanego najeżdżania na przeszkody (stopnie, krawężniki, progi drzwi, itd.) lub zeskakiwania w dół ze stopni. Producent nie odpowiada za uszkodzenia spowodowane przez przeciążenie, zderzanie lub inne niewłaściwe sposoby użycia.
- ⚠ Korzystanie ze schodów może być dopuszczone pod warunkiem, że odbywa się przy asyście osoby towarzyszącej. Jeżeli takie wyposażenie jak podjazdy lub windy są dostępne należy ich używać.
- ⚠ Poruszając się po drogach publicznych podlegamy zasadom kodeksu drogowego.
- ⚠ Poruszając się na wózku inwalidzkim nie można być pod wpływem alkoholu tak samo jak prowadząc inne pojazdy. To również odnosi się do poruszania się w pomieszczeniach.
- ⚠ Poruszając się wózkiem na zewnątrz należy uzależnić to od warunków pogodowych i ruchu drogowego.
- ⚠ Transportując wózek nigdy nie należy go chwytać za ruchome części (podłokietniki, podpory pod nogi, itd.), ale wyłącznie części stałe obramowania.
- ⚠ Żeby być lepiej widocznym podróżując po zmroku należy ubrać możliwie najbardziej jaskrawe ubrania lub ubrania z odblaskami. Trzeba się również upewnić, że odblaski po bokach i z tyłu wózka są dobrze widoczne.
- ⚠ Należy uważać na wszelkie źródła zaproszenia ognia (papierosy, pochodnie, zapalniczki itd.) które mogą zapalić siedzisko i oparcie.
- ⚠ Nigdy nie należy używać wózka jako siedzenia w pojeździe mechanicznym.
- ⚠ Nigdy nie należy przekraczać limitu maksymalnej ładowności (max. 130kg).

2 Sposób użycia

W niniejszym rozdziale opisano codzienne użytkowanie wózka. **Instrukcje te są przeznaczone dla użytkownika oraz wyspecjalizowanego sprzedawcy.**

Wózek inwalidzki jest dostarczany klientowi po złożeniu przez wyspecjalizowanego sprzedawcę. Instrukcje montażu wózka przeznaczone dla wyspecjalizowanego sprzedawcy zawiera § 3.

2.1 Przenoszenie wózka inwalidzkiego

Najlepszym sposobem przenoszenia wózka inwalidzkiego jest prowadzenie go z wykorzystaniem jego kół.

Jeśli nie jest to możliwe (np. w przypadku demontażu tylnych kół w celach transportu wózka w samochodzie), należy mocno chwycić wózek za ramę z przodu oraz za uchwyty. Nie należy podnosić wózka, chwytając za podnóżek, oparcia boczne lub koła.

2.2 Montaż kół tylnych (jeśli jest dostępny)

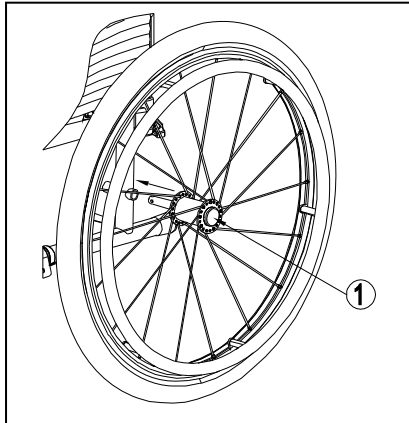

1. Chwyć tylne koło i naciśnij przycisk ①.
2. Przytrzymując wciśnięty przycisk, nałóż oś tylnego koła aż do zablokowania.
3. Zwolnij przycisk ①.
4. Sprawdź, czy koło jest bezpiecznie zamocowane.

2.3 Rozkładanie wózka inwalidzkiego

⚠ OSTRZEŻENIE: Ryzyko przytraśnięcia – trzymaj palce w bezpiecznej odległości od ruchomych części wózka inwalidzkiego.

1. Stań za wózkiem inwalidzkim.
2. Trzymając za uchwyty, maksymalnie rozłóż wózek.
3. Stań przed wózkiem inwalidzkim.
4. Dociśnij obie rurki siedziska w dół, aż zostaną zablokowane na pozycjach.

2.4 Montaż i demontaż podnóżków

⚠ OSTRZEŻENIE: Ryzyko zranienia- przed użyciem sprawdź prawidłowe zapięcie podnóżków.

⚠ OSTRZEŻENIE: Ryzyko przytraśnięcia-trzymaj wszelkie przedmioty w bezpiecznej odległości od osi obrotu podnóżków podczas zapinania i odpinania.

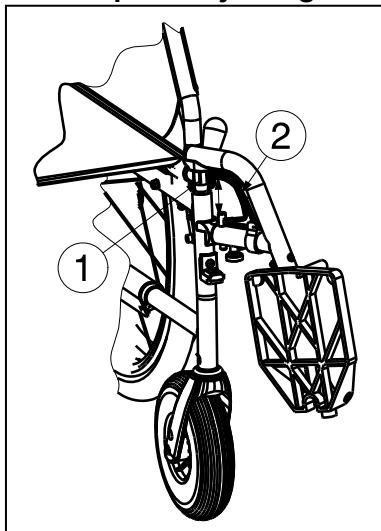

Aby zamontować podnóżki:

1. Przytrzymaj podnóżek w poprzek po zewnętrznej stronie ramy wózka inwalidzkiego i zamontuj rurkę ① w ramie.
2. Obróć podnóżek do wewnątrz, aż wskoczy na miejsce.
3. Obróć płytę podnóżka w dół.

Aby zdemontować podnóżki:

1. Pociągnij za uchwyt ②.
2. Obróć podnóżek na zewnątrz wózka inwalidzkiego, aż do jego zwolnienia z szyny.
3. Wyciągnij rurkę podnóżka z ramy ①.

2.5 Obsługa hamulców

⚠ OSTRZEŻENIE: Hamulce nie służą do spowalniania wózka inwalidzkiego w trakcie ruchu – należy ich używać wyłącznie, aby nie dopuścić do niepożądanych ruchów wózka.

⚠ OSTRZEŻENIE: Na prawidłową pracę hamulców wpływ ma zużycie oraz zanieczyszczenie ogumienia (woda, olej, błoto, ...) – należy sprawdzać stan ogumienia przed każdym użyciem.

⚠ OSTRZEŻENIE: Hamulce są regulowane i mogą ulec zużyciu – należy sprawdzać stan hamulców przed każdym użyciem.

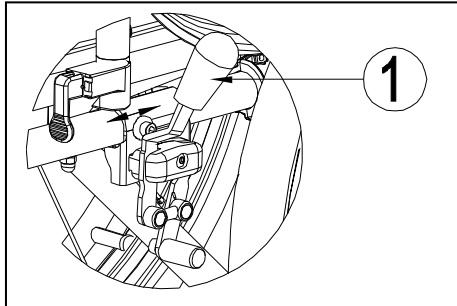

Aby zaciągnąć hamulec:

1. Popchnij dźwignie hamulców w przód, aż da się słyszeć wyraźne kliknięcie.

⚠ OSTRZEŻENIE: Ryzyko niezamierzonego ruchu – przed zwolnieniem hamulców upewnij się, że wózek inwalidzki znajduje się na płaskiej, poziomej powierzchni. Nigdy nie zwalnij obu hamulców jednocześnie.

Aby zwolnić hamulec:

1. Zwolnij jeden hamulec, pociągając dźwignię w tył.
2. Przytrzymaj dłonią obręcz zwolnionego koła.
3. Zwolnij drugi hamulec, pociągając dźwignię w tył.

2.6 Montaż i demontaż podłokietników

⚠ OSTRZEŻENIE: Ryzyko zranienia- Przed użyciem wózka upewnij się, że podłokietniki są prawidłowo związane.

⚠ OSTRZEŻENIE: Ryzyko przytraśnięcia – trzymaj palce i odzież z dala od dolnej części podłokietnika.

Podłokietniki należy montować wg. instrukcji.

1. Zamontuj tylną rurkę podłokietnika w ramie ① (rys. A).
2. Upewnij się, że podłokietnik jest prawidłowo zamocowany.
3. Pochyl podłokietnik w przód.
4. Wyciągnij dźwignię ② z ramy ③ do góry (rys. B).
5. Zamocuj przednią rurkę podłokietnika ④ w ramie ③ (rys. B).

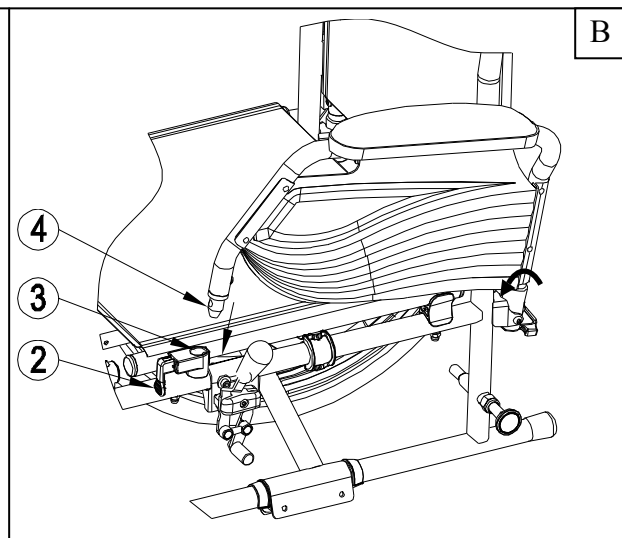
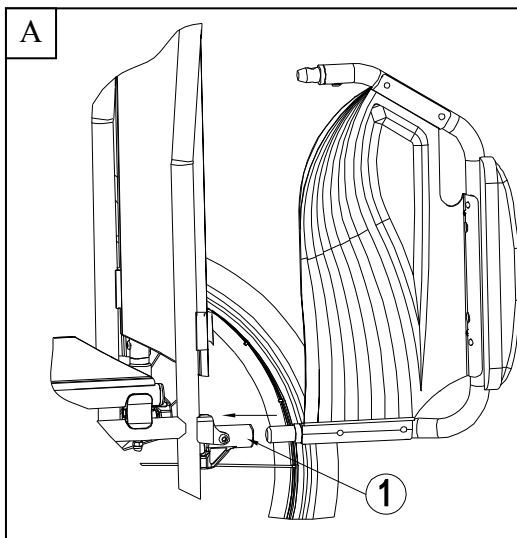

Aby rozłożyć i zdemontować podłokietnik:

1. Naciśnij dźwignię ② i pociągnij przód podłokietnika ① w górę (rys. C).
2. Odchyl podłokietnik w tył.
3. Aby wymontować podłokietnik, wyciągnij tylną część podłokietnika z ramy ③ (rys. D).

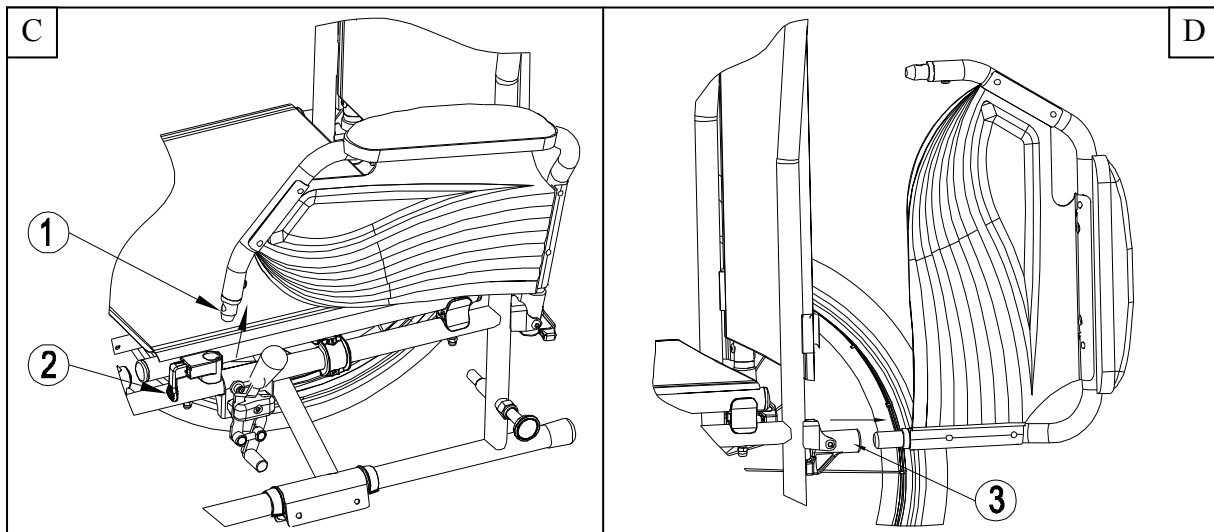

2.7 Wsiadanie i zsiadanie z wózka inwalidzkiego

- ⚠ **OSTRZEŻENIE:** Jeśli nie można samemu bezpiecznie wsiąść lub zsiąść z wózka inwalidzkiego, należy poprosić kogoś o pomoc.
- ⚠ **OSTRZEŻENIE:** Ryzyko przewrócenia wózka – nie wolno stawać na płytach podnóżka.

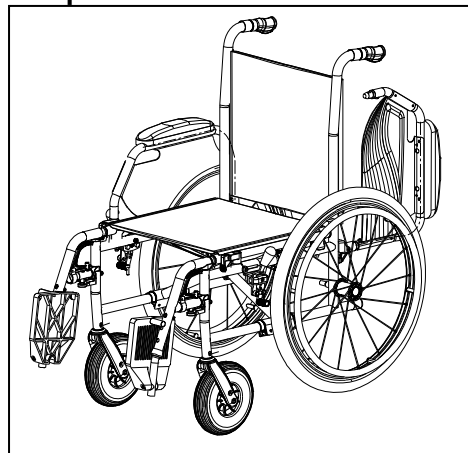

1. Ustaw wózek jak najbliżej krzesła, kanapy lub łóżka na/z którego przenosi się użytkownik.
2. Upewnij się, że oba hamulce wózka inwalidzkiego są zaciągnięte.
3. Odchyl płyty podnóżka w górę, uniemożliwiając stanięcie na nich.
4. Jeśli przemieszczanie zachodzi w poprzek wózka, odchyl podłokietnik po tej stronie wózka w górę (patrz § 2.6).
5. Wsiądź na/zsiądź z wózka inwalidzkiego.

2.8 Prawidłowa pozycja na wózku inwalidzkim

Zalecenia dotyczące wygodnego korzystania z wózka inwalidzkiego:

- Ułóż plecy tak blisko oparcia, jak to możliwe.
- Upewnij się, że uda ułożone są w poziomie – w razie potrzeby dostosuj długość podnóżków (patrz § 3.3).

2.9 Jazda na wózku inwalidzkim

- ⚠ **OSTRZEŻENIE:** Ryzyko przytrzaśnięcia – uważaj, aby palce nie uwięzły pomiędzy szprychami kół.
- ⚠ **OSTRZEŻENIE:** Ryzyko przytrzaśnięcia – zachowaj ostrożność podczas przejazdu przez ograniczone przestrzenie (np. drzwi).

⚠ OSTRZEŻENIE: Istnieje ryzyko poparzenia - Należy zachować ostrożność podczas przewożenia przy bardzo wysokich i niskich temperaturach (na ostrym słońcu, mrozie, w saunie itp.) przez dłuższy czas i przy kontakcie ze skórą. - Powierzchnie mogą nagrzewać się do temperatury otoczenia.

1. Zwolnij hamulce.
2. Uchwyć obie obręcze w najwyższych punktach.
3. Pochyl się w przód i popchnij obręcz do przodu aż do wyprostowania rąk.
4. Luźno odchyl ręce do tyłu aż do górnych krawędzi obręczy i powtórz ruch.

2.10 Poruszanie się po powierzchniach pochyłych

⚠ OSTRZEŻENIE: Ogranicz prędkość – na powierzchniach pochyłych poruszaj się jak najwolniej.

⚠ OSTRZEŻENIE: Weź pod uwagę możliwości opiekuna – jeśli nie dysponuje siłą pozwalającą kontrolować wózek inwalidzki, zaciągnij hamulce.

⚠ OSTRZEŻENIE: Ryzyko wywrócenia – pochyl się w przód, aby przesunąć środek ciężkości do przodu. Pozwoli to ustabilizować wózek inwalidzki.



1. Zapnij pasy bezpieczeństwa, jeśli wózek jest w nie wyposażony.
2. Nie próbuj poruszać się po zbyt dużych pochyłościach. Maksymalne dopuszczalne kąty nachylenia podłoża (w górę i w dół) zawiera Tabela 1.
3. Poproś opiekuna o pomoc podczas ruchu na pochyłym podłożu.
4. Pochyl się w przód, aby przesunąć środek ciężkości do przodu.

2.11 Pokonywanie progów lub krawężników

2.11.1 Zjazd z progów lub krawężników

Z niskiego krawężnika można zjechać, poruszając się w przód. Upewnij się, że podnóżki nie dotykają ziemi.



Doświadczony użytkownik może samodzielnie pokonać niewielkie progi lub krawężniki.

⚠ OSTRZEŻENIE: Ryzyko wywrócenia – jeśli nie posiadasz wystarczającego doświadczenia w korzystaniu z wózka inwalidzkiego, poproś o pomoc opiekuna.

1. Utrzymaj równowagę na kołach tylnych, aby zmniejszyć nacisk na koła przednie.
2. Pokonaj krawężnik.

Wyższe krawężniki można pokonać, poruszając się w przód z pomocą opiekuna.

1. Poproś opiekuna, aby nieznacznie odchylił wózek inwalidzki do tyłu.
2. Pokonuj krawężniki, poruszając się na tylnych kołach.
3. Ponownie oprzyj wózek na wszystkich czterech kołach.



Doświadczony użytkownik może samodzielnie pokonywać wyższe krawężniki. Najłatwiej tego dokonać, poruszając się do tyłu.

1. Obróć wózek inwalidzki, zwracając go tylnymi kołami w stronę krawężnika.
2. Pochyl się w przód, aby przesunąć środek ciężkości do przodu.
3. Zbliź wózek do krawędzi krawężnika.
4. Przy użyciu obręczy w kontrolowany sposób zsuń wózek z krawężnika.

2.11.2 Wjazd na progi lub krawężniki

Aby wjechać na próg lub krawężnik z pomocą opiekuna:



1. Nie dopuść, aby podnóżki dotknęły krawężnika.
2. Poproś opiekuna o odchylenie wózka do tyłu na tyle, aby unieść przednie koła nad krawężnik.
3. Odchyl się do tyłu, przenosząc środek ciężkości nad tylne koła.
4. Wjedź przednimi kołami na krawężnik.
5. Przejeźdź tylnymi kołami przez krawężnik.

Wyższe krawężniki można pokonać, jadąc do tyłu:

1. Obróć wózek inwalidzki, zwracając go tylnymi kołami w stronę krawężnika.
2. Odchyl się w tył, przenosząc środek ciężkości nad tylne koła.
3. Poproś opiekuna o wciągnięcie wózka na krawężnik.
4. Powróć do normalnej pozycji w wózku inwalidzkim.

Doświadczony użytkownik może samodzielnie pokonywać krawężniki.

⚠ OSTRZEŻENIE: Ryzyko wywrócenia – jeśli nie posiadasz wystarczającego doświadczenia w korzystaniu z wózka inwalidzkiego, poproś o pomoc opiekuna.



1. Podjedź do krawężnika.
2. Upewnij się, że podnóżki nie dotykają krawężnika.
3. Odchyl się w tył, utrzymując równowagę na tylnych kołach.



4. Wjedź przednimi kołami na krawężnik.
5. Pochyl się do przodu, aby ustabilizować wózek.
6. Wjedź tylnymi kołami na krawężnik.

2.11.3 Pokonywanie schodów

Schody można pokonywać na wózku inwalidzkim, przestrzegając następujących zasad:

⚠ OSTRZEŻENIE: Ryzyko wywrócenia – zawsze pokonuj schody z pomocą 2 opiekunów.

1. Wymontuj podnóżki.
2. Jeden z opiekunów musi nieznacznie odchylić wózek w tył.
3. Drugi opiekun łapie za przód ramy wózka.
4. Zachowaj spokój, unikaj nagłych ruchów i trzymaj ręce wewnątrz wózka inwalidzkiego.
5. Pokonuj schody na tylnych kołach wózka.
6. Po pokonaniu schodów ponownie zamontuj podnóżki.

2.12 Składanie wózka inwalidzkiego

⚠ OSTRZEŻENIE: Możliwość przytrzaśnięcia – nie wkładaj palców pomiędzy elementy wózka.

1. Złóż lub wymontuj płyty podnóżków (patrz § 2.4).
2. Chwyć siedzenie za przód i oparcie, a następnie pociągnij w górę.
3. Naciśnij uchwyty, aby kontynuować składanie.

2.13 Zdejmowanie kół tylnich (jeśli jest dostępny)

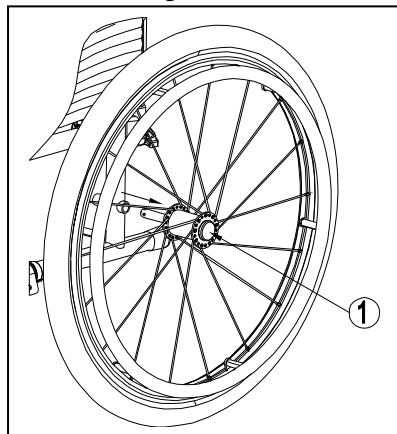

Aby ułatwić transport wózka inwalidzkiego, można zdjąć tylne koła.

1. Upewnij się, że hamulce są zwolnione.
2. Przejdź na stronę wózka, z której chcesz zdjąć koło.
3. Naciśnij przycisk ① pośrodku osi koła.
4. Zdejmij koło z ramy.

2.14 Transport wsamochodzie

- ⚠ **NIEBEZPIECZEŃSTWO:** Ryzyko zranienia- Nie należy przewozić osób siedzących w wózku podczas jazdy samochodem.
- ⚠ **OSTRZEŻENIE:** Ryzyko urazu – upewnij się, że wózek inwalidzki jest prawidłowo umocowany. Pozwoli to zapobiec urazom pasażerów podczas kolizji lub gwałtownego hamowania.
- ⚠ **OSTRZEŻENIE:** Ryzyko urazu – **NIGDY** nie używaj jednego pasa bezpieczeństwa do zabezpieczenia pasażera i wózka inwalidzkiego.

Nigdy nie należy używać wózka jako fotela w samochodach i innych pojazdach zmechanizowanych.



Aby przewozić wózek w samochodzie należy postępować zgodnie z poniższą instrukcją:

1. Wymontuj podnóżki i akcesoria.
2. Umieść podnóżki i akcesoria w bezpiecznym miejscu.
3. Jeśli to możliwe, złóż wózek inwalidzki i zdejmij koła.
4. Umieść wózek inwalidzki w bagażniku.
5. Jeśli wózek NIE znajduje się w przedziale bagażowym oddzielonym od kabiny pasażerów, dokładnie umocuj ramę wózka inwalidzkiego do pojazdu. Możesz skorzystać z nieużywanych pasów bezpieczeństwa.

3 Montaż i regulacja

Instrukcje zawarte w niniejszym rozdziale są przeznaczone dla wyspecjalizowanego sprzedawcy.

Model Vermeiren Jazz S50 został zaprojektowany jako wózek inwalidzki z minimalną liczbą regulacji. Nie jest wymagany zapas dodatkowych części zamiennych.

Informacje na temat najbliższych punktów usługowych lub przedstawicieli otrzymać można w najbliższym biurze Vermeiren. Wykaz biur Vermeiren podano na ostatniej stronie.

- ⚠ **OSTRZEŻENIE:** Istnieje ryzyko stosowania groźnych dla bezpieczeństwa zakresów - Należy używać wyłącznie zakresów opisanych w niniejszej instrukcji.
- ⚠ **OSTRZEŻENIE:** Modyfikacja w ramach dopuszczalnego stopnia regulacji może prowadzić do zmiany stabilności wózka inwalidzkiego (może powodować przechylenie w tył lub na bok)

3.1 Narzędzia

Do regulacji ustawień wózka inwalidzkiego wymagane są następujące narzędzia.

- Zestaw kluczy nr 7 - 22
- Zestaw kluczy imbusowych nr 3 - 8
- Wkrętak krzyżakowy

3.2 Sposób dostawy

Dostarczany wózek Vermeiren Jazz S50 będzie zawierał:

- 1 ramę z podłokietnikami, tylnymi i przednimi kołami (wysokość siedzenia 500 mm);
- 1 parę podnóżków;
- klucz imbusowy;
- instrukcję obsługi;
- akcesoria. (opcjonalne)
- pompkę

3.3 Regulacja podnóżków

3.3.1 Długość podnóżków

⚠ OSTRZEŻENIE: Ryzyko uszkodzenia – należy unikać kontaktu podnóżków z podłożem. Zachowaj minimalny odstęp 60 mm od podłoża.

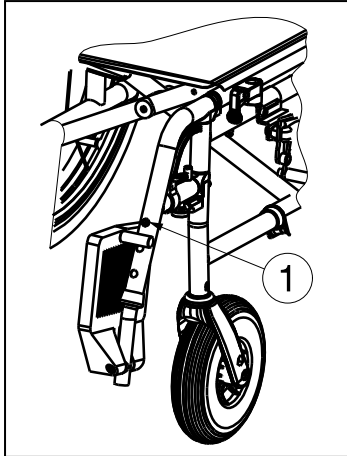

Ustaw długość podnóżków zgodnie z poniższą instrukcją:

1. Odkręć nakrętkę ①.
2. Ustaw podnóżki na wygodną długość.
3. Odpowiednio dokręć śrubę ①.

3.4 Regulacja hamulców

⚠ OSTRZEŻENIE: Ryzyko urazu – regulacji hamulców może dokonywać wyłącznie wyspecjalizowany sprzedawca.

Aby wyregulować hamulce:

1. Zamontuj koła zgodnie z § 2.2.
2. Odłącz hamulce, pociągając dźwignię ① w tył (rys. A).
3. Poluzuj śruby ②, aby umożliwić ruch mechanizmu hamulcowego po szynie ③ (rys. B).
4. Przesuń mechanizm hamulcowy na szynie ③ do żądanej pozycji (rys. B).
Regulacja hamulca powinna odbywać się w zakresie znacznika ④ umieszczonego na mechanizmie hamulca.
5. Dokręć śruby ② (rys. B).
6. Sprawdź pracę hamulców.
7. W razie potrzeby powtórz powyższe czynności aż do poprawnego wyregulowania hamulców.

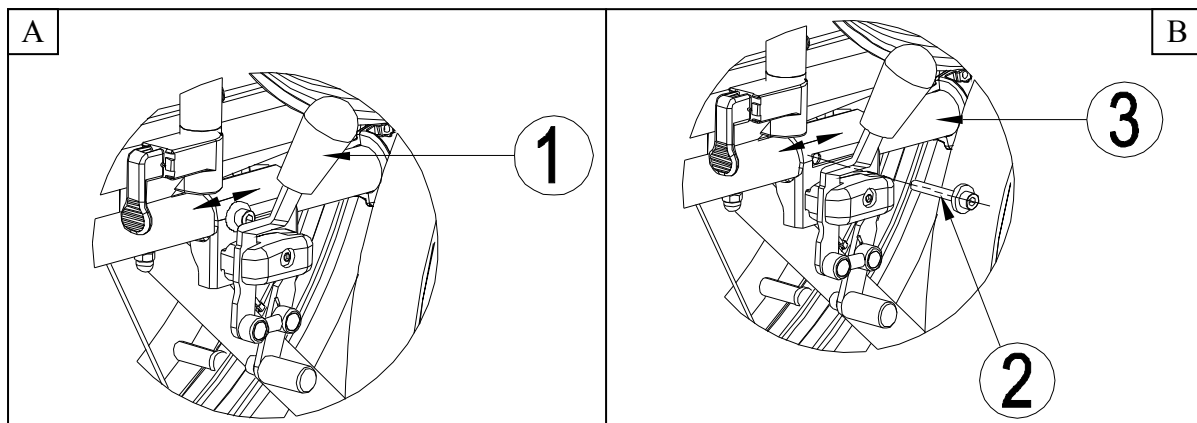

3.5 Wymiana opon

⚠ OSTRZEŻENIE: Prawdopodobieństwo uszkodzenia - W przypadku niewłaściwej obsługi można uszkodzić obręcz. Lepiej będzie powierzyć tę czynności ekspertowi.

UWAGA: Zawsze upewnij się, że koła są wystarczająco napompowane, gdyż ma to bezpośredni wpływ na prowadzenie wózka.

UWAGA: Nie ponosimy żadnej odpowiedzialności za koła nie dostarczone przez producenta.

UWAGA: W dętce nie może znajdować się powietrze przed jej zdjęciem.

Jeśli chcecie wymienić opony lub dętki zwróćcie uwagę na następujące czynności:

1. Spuść całkowicie powietrze z dętki.
2. Włóż płaski klucz pomiędzy oponę a obręcz koła.
3. Powoli i delikatnie przechyl klucz do dołu, pozwoli to ściągnąć brzeg opony poza krawędź obręczy.
4. Następnie przesunij klucz po obwodzie obręczy, aż cały brzeg opony zeskończy z obręczy.
5. Teraz ostrożnie ściągnij oponę z obręczy koła i wyciągnij dętkę.

⚠ OSTRZEŻENIE: Prawdopodobieństwo uszkodzenia i zranienia - W czasie montażu opony należy upewnić się, że żadne przedmioty lub części ciała nie są wciśnięte pomiędzy oponę a poręcz,

⚠ OSTRZEŻENIE: Prawdopodobieństwo uszkodzenia - W czasie pompowania opon należy zawsze sprawdzać czy poziom ciśnienia jest prawidłowy. Właściwe ciśnienie jest podane na ściankach opony.

⚠ OSTRZEŻENIE: Prawdopodobieństwo uszkodzenia - Należy korzystać jedynie ze sprzętu, który odpowiada przepisom i pokazuje ciśnienie w jednostkach bar, bądź użyć dołączonej pompki do pompowania. Nie przyjmujemy żadnych roszczeń w stosunku do uszkodzeń spowodowanych użyciem sprzętu do pompowania nie pochodzącego od producenta.

UWAGA: Jedynie ekspert może zagwarantować właściwy montaż. Praca wykonana przez osoby trzecie będzie podstawą do nieuznawania roszczeń gwarancyjnych.

Należy zwrócić uwagę na następujące czynności przed wymianą nowej dętki:

Sprawdzić podłoże obręczy oraz stronę wewnętrzną opony czy nie znajdują się tam jakieś ciała obce a następnie je usunąć. Sprawdzić stan podłoża obręczy, szczególnie w okolicy zaworu powietrza.

Należy używać wyłącznie oryginalnych części zamiennych. Nie przyjmujemy żadnych roszczeń dotyczących uszkodzeń części nieoryginalnych. Prosimy o skontaktowanie się z waszym specjalistycznym dealerem.



Należy umieścić taśmę poręczy w pozycji nad zaworem powietrza przed wprowadzeniem go w obręcz. Wówczas taśma będzie się łatwo naciągać. Upewnij się, że główki szprych są zakryte (taśma poręczy nie jest niezbędna przy plastikowych obręczach).



Należy wepchnąć oponę na krawędź obręczy, zaczynając poza zaworem powietrza. Nieznacznie napełnić dętkę powietrzem do uzyskania okrągłego kształtu a następnie umieścić ją wewnątrz opony.



Jeśli dętka jest dobrze dopasowana do opony bez zagięć (w przypadku zagięć: wypuścić trochę powietrza) górna strona opony może być delikatnie naciągnięta obiema rękami na krawędź obręczy poczynając od zaworu powietrza.

Należy sprawdzić z obu stron czy dętka nie jest wciśnięta pomiędzy poręczą a brzegiem opony.

Nieznacznie wcisnąć zawór powietrza, następnie ponownie wyciągnąć by upewnić się, że opona jest właściwie usytuowana w miejscu zaworu powietrza.

Dla upewnienia się czy koło jest właściwie napompowane należy wprowadzić jedynie tyle powietrza by można było z łatwością wpychać oponę do środka używając kciuków. Jeśli linie kontrolne są jednakowo odległe od krawędzi poręczy po obu stronach opony wówczas jest ona usytuowana właściwie. Jeśli nie – należy wypuścić powietrze i usytuować oponę jeszcze raz.

Teraz opona może być napompowana do poziomu jej ciśnienia eksploatacyjnego (należy zwrócić uwagę na poziom maksymalny) a kapturek zaworu włożyć na swoje miejsce.

4 Konserwacja

Instrukcje dotyczące konserwacji wózka inwalidzkiego znajdziesz na stronie internetowej firmy Vermeiren: www.vermeiren.pl.



SERWIS

Z wózek inwalidzki był serwisowany:

Dealerzy pieczęć:

Data:

Dealerzy pieczęć:

Data:

Dealerzy pieczęć:

Data:

Dealerzy pieczęć:

Data:

Dealerzy pieczęć:

Data:

Dealerzy pieczęć:

Data:

Dealerzy pieczęć:

Data:

Dealerzy pieczęć:

Data:

Dealerzy pieczęć:

Data:

Dealerzy pieczęć:

Data:

Po dodatkowe informacje techniczne oraz listę części zamiennych proszę się kontaktować z naszym wyspecjalizowanymi dystrybutorami w pobliżu miejsca zamieszkania. Więcej informacji na naszej stronie www.vermeiren.pl.

Belgia

N.V. Vermeiren N.V.

Vermeirenplein 1 / 15
B-2920 Kalmthout
Fax: +32(0)3 666 48 94
website: www.vermeiren.be
e-mail: info@vermeiren.be

Francja

Vermeiren France S.A.

Z. I., 5, Rue d'Ennevelin
F-59710 Avelin
Tel: +33(0)3 28 55 07 98
Fax: +33(0)3 20 90 28 89
website: www.vermeiren.fr
e-mail: info@vermeiren.fr

Włochy

Vermeiren Italia

Viale delle Industrie 5
I-20020 Arese MI
Tel: +39 02 99 77 07
Fax: +39 02 93 58 56 17
website: www.vermeiren.it
e-mail: info@vermeiren.it

Polska

Vermeiren Polska Sp. z o.o

ul. Łączna 1
PL-55-100 Trzebnica
Tel: +48(0)71 387 42 00
Fax: +48(0)71 387 05 74
website: www.vermeiren.pl
e-mail: info@vermeiren.pl

Czechy

Vermeiren ČR S.R.O.

Nádražní 132
702 00 Ostrava 1
Tel: +420 596 133 923
Fax: +420 596 121 976
website: www.vermeiren.cz
e-mail: info@vermeiren.cz

Niemcy

Vermeiren Deutschland GmbH

Wahlerstraße 12 a
D-40472 Düsseldorf
Tel: +49(0)211 94 27 90
Fax: +49(0)211 65 36 00
website: www.vermeiren.de
e-mail: info@vermeiren.de

Austria

Vermeiren Austria GmbH

Schärdinger Strasse 4
A-4061 Pasching
Tel: +43(0)7229 64900
Fax: +43(0)7229 64900-90
website: www.vermeiren.at
e-mail: info@vermeiren.at

Szwajcaria

Vermeiren Suisse S.A.

Eisenbahnstrasse 62
3645 Gwatt (Thun)
Tel: +41(0)33 335 14 75
Fax: +41(0)33 335 14 67
website: www.vermeiren.ch
e-mail: info@vermeiren.ch

Hiszpania / Portugalia

Vermeiren Iberica, S.L.

Carratera de Cartellà, Km 0,5
Sant Gregori Parc Industrial Edifici A
17150 Sant Gregori (Girona)
Tel: +34 972 42 84 33
Fax: +34 972 40 50 54
website: www.vermeiren.es
e-mail: info@vermeiren.es

Belgia

Vermeiren GROUP

Vermeirenplein 1 / 15
B-2920 Kalmthout
Tel: +32(0)3 620 20 20
Fax: +32(0)3 666 48 94
website: www.vermeiren.be
e-mail: info@vermeiren.be